 ОБЩЕСТВО С ОГРАНИЧЕННОЙ ОТВЕТСТВЕННОСТЬЮ

«ЭЛЬФ 4М»

**ВАННА ОХЛАЖДЕНИЯ
ИПКС- 024**

**ПАСПОРТ
РУКОВОДСТВО ПО ЭКСПЛУАТАЦИИ
ИПКС - 024 ПС
(Редакция 12.2011 г.)**

1994 г.

1. НАЗНАЧЕНИЕ

Ванна охлаждения (закрытого исполнения) ИПКС-024-2000-3 (в дальнейшем ванна) предназначена для приема, охлаждения, хранения молока и сходных с ним по консистенции продуктов. Ванна используется на предприятиях пищевой промышленности. Ванна изготовлена в соответствии с ГОСТ Р 50803-95 95 «Резервуары-охладители молока. Общие технические требования».

Вид климатического исполнения соответствует УХЛ 4.2 ГОСТ 15150-69, т.е. температура окружающей среды от плюс 10 до плюс 35 °С, относительная влажность воздуха от 45 до 80 %, атмосферное давление от 84 до 107 кПа (от 630 до 800 мм.рт.ст.).

Степень защиты оболочки блока управления IP54 по ГОСТ 14254-96.

Регистрационный номер декларации о соответствии (копия на последней странице паспорта): ЕАЭС №RU Д-РУ.МН06.В.00041/19.

Дата регистрации декларации о соответствии: 05.02.2019.

2. ТЕХНИЧЕСКИЕ ХАРАКТЕРИСТИКИ

	ИПКС-024-2000-3; ИПКС-024-2000-3(Н)
Объем ванны, л	2200
Рабочий объем ванны, л, не менее	2000
Объем загружаемого продукта, л минимальный	500
максимальный	2000
Диаметр сливного отверстия, мм	50
Температура молока, °С поступающего	35±2
охлажденного	4±2
Время охлаждения, ч, не более (при заполнении 50 % объема и температуре окружающей среды 25°С)	3
Частота вращения мешалки, об/мин.	35
Мотор-редуктор привода мешалки, тип	ХС-40 40/1-0,25кВт-4Р- 220/380В-50Гц
Напряжение питания, трехфазное, В	3N~380±10%
Частота переменного тока питания, Гц	50±2%
Установленная мощность ванны с агрегатом, кВт, не более	7,5
Показатель энергоэффективности, Вт/л, не более	4
Агрегат компрессорно-конденсаторный потребляемая мощность, кВт	7,0
хладопроизводительность, кВт	12,0
(t окр. среды = 25°С; t кипения хладагента =минус 5°С)	
Габаритные размеры ванны, мм, не более (без агрегата компрессорно-конденсаторного)	
длина	1950
ширина	1650
высота	1550
Масса, кг, не более (без агрегата компрессорно-конденсаторного)	370

(Н) - модификации ванны с обшивками, выполненными из нержавеющей стали. Материал деталей, соприкасающихся с продуктом – пищевая нержавеющая сталь ГОСТ 5632-72.

Срок службы до списания – 6 лет.

3. КОМПЛЕКТНОСТЬ

Комплект поставки ванны должен соответствовать таблице 1.

Таблица 1

Обозначение	Наименование	Кол шт.	Прим
ИПКС024.00.00.000-03 ИПКС024.00.00.000-03(Н)	Ванна охлаждения (закрытого исполнения) ИПКС-024-2000-3 ИПКС-024-2000-3(Н)**	1	*
ИПКС - 024ПС	Ванна охлаждения (закрытого исполнения) ИПКС-024. Паспорт	1	
	Агрегат компрессорно-конденсаторный. Паспорт	1	
	Мотор-редуктор ХС 40-40-0,25кВт-4Р-380В-50 Гц. Паспорт	1	
	Провод ПВС4х0,75 ГОСТ17515-72	7 м	
ГОСТ 617-90	Труба медная 10х1	3 м	
ГОСТ 617-90	Труба медная 22х1	3 м	
* Варианты исполнения поставляются по требованию заказчика ** Варианты исполнения ванны из нержавеющей стали. Примечание. Ванна может поставляться без агрегата компрессорно-конденсаторного. В соответствие с ГОСТ Р 50803-95 ванна без компрессорно-конденсаторного не является резервуаром-охладителем.			

4. УСТРОЙСТВО И ПРИНЦИП РАБОТЫ

Ванна (рисунок 1) состоит из внутреннего резервуара 1, к которому с наружной стороны крепится испаритель 12. Внутренний резервуар 1 со всех сторон закрыт обшивками 2.

Испаритель 12, закрепленный на внешней стороне стенки резервуара, состоит из двух параллельных ветвей, выходы 3, 4 которых выведены на торец ванны. К выходам испарителя присоединяется агрегат компрессорно-конденсаторный 13. В нижние выходы 4 через терморегулирующий вентиль, подается фреон, верхние выходы 3, соединяются с входом компрессорно-конденсаторного агрегата.

ВНИМАНИЕ! Для монтажа агрегата компрессорно-конденсаторного 13 с ванной необходимо приглашать специалистов из сертифицированных сервисных центров по месту нахождения потребителя.

Пространство, между внутренним резервуаром 1 и обшивками 2, заполнено теплоизоляционным материалом 6. По центру ванны на плите 17 расположен мотор-редуктор 11, с мешалкой 7. Вал мотора-редуктора и вал мешалки имеют соединение, ис-

ключающее проворачивание и обеспечивающее легкий съём мешалки. Вал мотора-редуктора имеет дополнительную манжету, которая препятствует попаданию смазочного масла в продукт.

Внутренний резервуар оборудован люком 8, который закрывается крышкой 9 с ручкой 14. В стенке внутреннего резервуара 1 устанавливается стакан 16 для датчика температуры продукта агрегата компрессорно-конденсаторного. Подача продукта в ванну осуществляется через патрубок 20. Слив продукта из ванны осуществляется через патрубок 5 с затвором дисковым поз. 10 Ду50.

Ванна устанавливается на винтовые опоры 15, позволяющие регулировать ее положение при установке. Положение ванны должно обеспечивать полный слив продукта через затвор дисковый 10.

Для реализации промывки внутреннего объема резервуара, ванна оборудована форсунками 19.

Внимание! Для эффективной работы форсунки должны быть ориентированы таким образом, чтобы риска форсунки (рисунок 1 вид Б) была повернута от оси мешалки на 10...15°, причем они должны быть повернуты в разные стороны от оси мешалки (рисунок 1 вид А). В процессе мойки форсунками привод мешалки должен быть включен!

В таком случае моющая жидкость с помощью форсунок будет попадать на плоскость пеногасителя 21, расположенного на валу мешалки 7. Пеногаситель, вращаясь распределяет поток моющего раствора по внутренней поверхности резервуара.

Принцип работы ванны заключается в следующем. В испарителе 12 кипит фреон, создавая низкую температуру, и охлаждает стенку внутреннего резервуара 1. Продукт, перемешиваемый с помощью мешалки 7, отдает тепло охлажденной стенке внутреннего резервуара 1 и охлаждается. Кипящий фреон, поглощает тепло и передает его через агрегат компрессорно-конденсаторный в атмосферу.

Ванну заполняют продуктом в необходимом количестве. Количество продукта должно быть не более максимального и не менее минимального, указанного в разделе 2. Затем включают агрегат компрессорно-конденсаторный 13. Во избежание образования на внутренней стороне рабочей емкости ледяной «шубы» во время работы агрегата компрессорно-конденсаторного в ванну необходимо подать не менее 500 л продукта, при этом лопасти мешалки полностью покрываются продуктом. Максимальный уровень продукта соответствует уровню расположения пеногасителя 21. Уровни наполнения ванны показаны на рисунке 1.

Для эффективного охлаждения продукта используется мешалка 7, которая управляется блоком управления агрегата компрессорно-конденсаторного. Мешалка должна вращаться против часовой стрелки при направлении взгляда на ванну сверху. Процесс перемешивания необходимо проводить с закрытой крышкой люка 9. Схема электрическая принципиальная приведена на рисунке 2, а схема подключения испарителей на рисунке 3.

5. УКАЗАНИЕ МЕР БЕЗОПАСНОСТИ

5.1 К работе по обслуживанию ванны допускаются лица, ознакомившиеся с данным паспортом, паспортами на комплектующие, усвоившие основные приемы работы при эксплуатации оборудования и прошедшие инструктаж по технике безопасности.

5.2 При эксплуатации и ремонте ванны должны соблюдаться «Правила технической эксплуатации электроустановок потребителей» 2003 г., «Правила техники безопасности при эксплуатации электроустановок потребителей» 2003 г., «Правила устройства

электроустановок» 2003 г., «Правила техники безопасности и производственной санитарии» 1990г, инструкции, разработанные на предприятии для данного вида оборудования.

5.3 Общие требования безопасности соответствуют ГОСТ 12.2.124-90.

5.4 Элементы заземления соответствуют требованиям ГОСТ 12.2.007.0-75, заземляющий зажим и знак заземления выполнены по ГОСТ 21130-75.

5.5 Ванна должна быть надежна подсоединена к цеховому контуру заземления с помощью гибкого медного оголенного провода сечением не менее 10 мм² по ГОСТ Р МЭК 60204-1-07.

ВНИМАНИЕ! Включение оборудования допускается только при исправном заземлении.

5.6 Во избежание поражения электрическим током следует электропроводку к ванне проложить в трубах, уложенных в полу.

5.7 Запрещается работать на ванне при наличии открытых токоведущих частей, неисправных коммутационных и сигнальных элементах на панели блока управления агрегата компрессорно-конденсаторного, при нарушении изоляции проводов, неправильной работе датчиков.

5.8 В случае возникновения аварийных режимов работы немедленно отключить ванну и компрессорно-конденсаторный агрегат от сети питания.

5.9 ЗАПРЕЩАЕТСЯ во время работы ванны производить ремонт и техническое обслуживание.

5.10 Управление ванной следует осуществлять, находясь на изолирующей подставке.

5.11 Для экстренного отключения питания оборудования нажать кнопку «АВАРИЙНЫЙ СТОП» типа «грибок» на блоке управления компрессорно-конденсаторного агрегата.

5.12 Не допускается оставлять работающую ванну без присмотра.

5.13 Уровень шума, создаваемый ванной на рабочем месте в производственном помещении, не превышает 80дБ по ГОСТ 12.1.003-83 и СН 2.2.4/2.1.8.562-96.

5.14 Уровень виброускорения, создаваемый ванной на рабочем месте в производственном помещении, не превышает 100 дБ (виброскорость не превышает 92 дБ) по ГОСТ 12.1.012-90 и СН 2.2.4/21.8.566-96.

5.15 Предельно допустимый уровень напряженности электрического поля, создаваемый ванной на рабочем месте в производственном помещении, не превышает 5 кВ/м согласно ГОСТ 12.1.002-84 и СанПин 2.2.4.1191-03 «Санитарные нормы и правила выполнения работ в условиях воздействия электрических полей промышленной частоты (50Гц)».

5.16 Вода, используемая для бытовых и технологических нужд, связанных с производством продукции (в том числе приготовление моющих и дезинфицирующих растворов, мойка и споласкивание оборудования, приготовление технологического пара), должна соответствовать требованиям ГОСТ 2874-82 «Вода питьевая. Гигиенические требования и контроль качества».

5.17 Перед началом работы следует проверить прочность крепления мешалки 7 на валу мотора-редуктора.

5.18 Запорная арматура должна свободно открываться и закрываться вручную.

5.19 Агрегат компрессорно-конденсаторный устанавливается в помещении объемом не менее 20 м³ на каждые 1,16 кВт хладопроизводительности или оборудованном принудительной приточно-вытяжной вентиляцией из расчета, что температура в помеще-

нии не будет превышать установленную руководством по эксплуатации агрегата компрессорно-конденсаторного.

6. ПОРЯДОК УСТАНОВКИ И СБОРКИ

6.1 При установке ванны должны быть соблюдены условия, обеспечивающие проведение санитарного контроля за производственными процессами, качеством сырья, готовой продукции, возможность мойки, уборки и дезинфекции ванны и помещения.

6.2 Установить ванну на ровной горизонтальной поверхности с помощью подъемных устройств.

ВНИМАНИЕ! Во избежание деформации обшивки приложение усилия при подъеме и перемещении ванны должно осуществляться только в соответствии с имеющимися манипуляционными знаками на ванне (рисунок 4).

6.3 С помощью опор винтовых 15 придать ванне положение, обеспечивающее полный слив продукта через затвор дисковый 10.

6.4 Установить агрегат компрессорно-конденсаторный 13 (в соответствии с требованиями руководства по эксплуатации). Присоединить агрегат компрессорно-конденсаторный к ванне согласно схеме подключения испарителей (рисунок 3) и требованиям руководства по эксплуатации агрегата компрессорно-конденсаторного. Монтаж и наладку агрегата компрессорно-конденсаторного должен производить специалист, имеющий удостоверение с допуском к работе с агрегатами компрессорно-конденсаторными.

6.5 Заполнить стакан 16 маслом вазелиновым в количестве 5-6 мл для обеспечения точности показаний температуры продукта.

6.6 Датчик температуры агрегата компрессорно-конденсаторного установить в стакан 16 и зафиксировать при помощи пластилина по месту.

6.7 Выполнить заземление агрегата компрессорно-конденсаторного в соответствие с руководством по эксплуатации и ванны путем подключения болта заземления 18 к контуру заземления гибким медным оголенным проводом сечением не менее 10 мм².

6.8 Подсоединить мотор-редуктор к блоку управления агрегата компрессорно-конденсаторного, если это предусмотрено конструкцией или пускателю магнитному с номинальным током 10 А.

Примечание - пускатель не входит в комплект поставки изделия и устанавливается потребителем.

6.9 Отрегулировать температуру кипения холодильного агента в пределах минус (3-5)° С в соответствие с требованиями руководства по эксплуатации агрегата компрессорно-конденсаторного.

7. ПОДГОТОВКА К РАБОТЕ И ПОРЯДОК РАБОТЫ

7.1 **ВНИМАНИЕ! Перед началом эксплуатации рабочие поверхности оборудования, выполненные из нержавеющей стали, тщательно протереть ветошью смоченной в ацетоне (до исчезновения черных следов на ветоши), затем провести мойку в соответствии с требованиями раздела 9 паспорта.**

7.2 Проверить визуально наличие заземления.

7.3 Открыть крышку 9 для контроля и залить продукт в ванну, не менее предусмотренного минимального и не более максимального уровня (рисунок 1), предварительно проверив закрыт ли затвор дисковый 10. Продукт в ванну можно заливать и через па-

трубок 20. Включить агрегат компрессорно-конденсаторный 13. Включить вращение мешалки 7. При достижении продуктом температуры охлаждения можно:

- не выключать агрегат компрессорно-конденсаторный и мешалку. При этом агрегат компрессорно-конденсаторный переходит в режим поддержания заданной температуры;

- выключить агрегат компрессорно-конденсаторный и мешалку, учитывая при этом, что при закрытых крышках 8, 9 и выключенной мешалке, скорость повышения средней температуры продукта, первоначально охлажденного до плюс 4 °С, не превысит 1 °С за четыре часа при температуре окружающей среды не выше 38 °С.

7.4 Слить продукт через затвор дисковый 10. Произвести мойку ванны после опорожнения согласно разделу 9.

8. ПЕРЕЧЕНЬ КРИТИЧЕСКИХ ОТКАЗОВ В СВЯЗИ С ОШИБОЧНЫМИ ДЕЙСТВИЯМИ ПЕРСОНАЛА

Перечень критических отказов	Возможные ошибочные действия персонала, которые приводят к инциденту или аварии	Действия персонала в случае инцидента или аварии
Намерзание продукта в ванне.	Объем заполнения ванны продуктом ниже минимально допустимого.	Заполнить ванну в соответствии с техническими характеристиками.
Намерзание продукта в ванне, время охлаждения продукта в ванне больше паспортного.	Регулировка терморегулирующего вентиля на агрегате компрессорно-конденсаторном проведена на кипение фреона при температуре ниже минус 5°С, подача фреона в испаритель уменьшена.	Отрегулировать терморегулирующий вентиль на кипение фреона при температуре минус 5°С, увеличить подачу фреона.
Время охлаждения продукта в ванне больше паспортного.	При установке агрегата компрессорно-конденсаторного не выполнено требование паспорта 5.19, объем помещения меньше 20 м ³ на каждые 1,16 кВт холодопроизводительности, не достаточная вентиляция помещения.	Увеличить объем помещения или увеличить интенсивность вентиляции помещения.
Время охлаждения продукта в ванне больше паспортного или продукт не охлаждается.	При установке или техническом обслуживании агрегата компрессорно-конденсаторного нарушена герметичность контура охлаждения, произошла потеря хладагента.	Вызвать специалистов для устранения утечки и заправки агрегата компрессорно-конденсаторного.
Время охлаждения продукта в ванне больше	Перекрыт поток воздуха вентилятора агрегата ком-	Устранить помеху потоку воздуха, промыть и продуть

паспортного.	прессорно-конденсаторного. Забит пылью радиатор компрессорно-конденсаторного агрегата.	сжатым воздухом радиатор компрессорно-конденсаторного агрегата.
Нарушение целостности внутренней ванны изделия.	Мойка изделия растворами с избыточной концентрацией кислот и щелочей.	Строго соблюдать концентрацию моющих растворов, пункт 9.9 настоящего паспорта.

9. ПОРЯДОК МОЙКИ

9.1 Мойку ванны нужно производить после каждого опорожнения.

Для реализации мойки на ванне установлены форсунки 19, к которым подключается моющая станция. При отсутствии моющей станции производится ручная мойка.

9.2 Сполоснуть ванну, крышку люка и затвор дисковый холодной водой с помощью шланга для удаления остатков продукта.

9.3 Снять форсунки 19, отсоединить мешалку 7. С помощью шланга и щеток сполоснуть ванну, крышку люка и мешалку теплой водой (35 – 40 °С).

9.4 Промыть ванну, крышку люка и затвор дисковый моющим раствором (45-50 °С) с помощью шланга и щеток.

9.5 Сполоснуть ванну, крышку люка и затвор дисковый теплой водой (35-40 °С) с помощью шланга и щеток до полного удаления остатков моющего средства.

9.6 Форсунки и мешалку промыть ершами в емкости с теплой водой, затем моющим раствором (45-50 °С), сполоснуть теплой водой, до полного удаления моющего средства, после чего продезинфицировать их путем погружения на 2-3 минуты в емкость с дезинфектантом (35-40 °С) и сполоснуть теплой водой до полного удаления запаха дезинфектанта.

9.7 Присоединить мешалку к валу мотора-редуктора.

9.8 Перед началом работы ванну продезинфицировать раствором дезинфектанта с помощью шланга и щеток в течение 2-3 минут (расход дезинфицирующего раствора 3-5 л на емкость). Сполоснуть ванну водой с помощью шланга и щеток до полного удаления запаха дезинфектанта.

9.9 Рекомендуемые моющие и дезинфицирующие растворы.

9.9.1 Моющие растворы:

раствор каустической соды (0,8 - 1,0)%

раствор азотной или сульфаминовой кислоты (0,3 - 0,5)%

раствор моющей смеси "Синтрол" (2,5 - 3,0)%

Допускается использовать моющее средство "Дизмол".

9.9.2 Дезинфицирующие растворы:

раствор хлорной извести 150 - 200 мг/л

хлорамин 150 - 200 мг/л

гипохлорид натрия 150 - 200 мг/л

гипохлорид калия 150 - 200 мг/л

10. ТЕХНИЧЕСКОЕ ОБСЛУЖИВАНИЕ

10.1 Техническое обслуживание ванны сводится к соблюдению правил эксплуатации, изложенных в данном документе, устранению мелких неисправностей и периодическом осмотре, соблюдению санитарных правил для предприятий молочной промышленности.

10.2 Техническое обслуживание мотора-редуктора осуществлять согласно требованиям паспорта на изделие.

10.3 Техническое обслуживание агрегата компрессорно-конденсаторного осуществлять согласно требованиям руководства по эксплуатации.

10.4 Не реже одного раза в год необходимо зачистить до блеска место под болт заземления и покрыть его смазкой ЦИАТИМ-201 ГОСТ 6267-74.

10.5 За отказы оборудования, обусловленные его неправильным техническим обслуживанием, предприятие-изготовитель ответственности не несет.

11. ПРАВИЛА ХРАНЕНИЯ И ТРАНСПОРТИРОВАНИЕ

11.1 Ванна хранится в складских помещениях при температуре окружающей среды от +10 °С до +30 °С и относительной влажности воздуха (45-80)%.

11.2 Если ванна хранится более чем 18 месяцев, то должна производиться консервация в соответствии с ГОСТ 9.014-78.

11.3 Транспортирование ванны допускается автомобильным, железнодорожным, авиационным и водным транспортом в соответствии с условиями и правилами перевозок, действующими на каждом виде транспорта.

11.4 Ванну транспортировать на поддоне.

11.5 Снятую с поддона ванну поднимать в соответствии со схемой строповки (рисунок 4) на эластичных тросах.

11.6 Во избежание деформации обшивки при отгрузке и транспортировании необходимо строго соблюдать и выполнять требования манипуляционных знаков на ванне.

12. СВИДЕТЕЛЬСТВО О ПРИЕМКЕ

Ванна охлаждения (закрытого исполнения) ИПКС-024-2000-3____, заводской № _____ соответствует конструкторской документации ИПКС 024.00.00.000-03, ТУ 5132-014-12191577-94, паспортным характеристикам и признана годной к эксплуатации.

Дата выпуска " ____ " _____ 20 __ г.

М.П.

Представитель ОТК _____

13. ГАРАНТИЙНЫЕ ОБЯЗАТЕЛЬСТВА

13.1 Предприятие гарантирует соответствие ванны охлаждения (закрытого исполнения) ИПКС-024-2000-3____ паспортным характеристикам при соблюдении условий транспортировки, хранения, монтажа, наладки, эксплуатации и технического обслуживания.

ния. Гарантийный срок эксплуатации составляет 12 месяцев со дня продажи оборудования.

13.2 Ввод оборудования в эксплуатацию должен проводиться специализированными предприятиями или службами предприятия-изготовителя. Гарантийные обязательства не распространяются на оборудование со следами механических повреждений и на оборудование, подвергшееся несогласованному с предприятием-изготовителем ремонту или конструктивному изменению.

13.3 Предприятие-изготовитель оставляет за собой право, не уведомляя потребителей, вносить изменения в конструкцию изделия, не ухудшающие его паспортные характеристики.

14. СВЕДЕНИЯ ОБ УТИЛИЗАЦИИ

14.1 Критерии предельных состояний ванны: ванна непригодна для эксплуатации в случае разрушения корпуса изделия и потерей корпусом несущих способностей, нарушением герметичности испарителя и внутреннего резервуара. Ванна подлежит выводу из эксплуатации, списанию и утилизации.

14.2 В случае непригодности ванны для использования по назначению производится её утилизация. Все изношенные узлы и детали сдаются в пункты вторсырья.

14.3 Использование непригодной ванны по назначению ЗАПРЕЩЕНО.

15. СВЕДЕНИЯ О РЕКЛАМАЦИИ.

Потребитель предъявляет рекламации предприятию-поставщику.

16. АДРЕС ПРЕДПРИЯТИЯ-ИЗГОТОВИТЕЛЯ

Россия, 390011, г. Рязань, пр. Яблочкова, д.6, стр.4.

E-mail: elf@elf4m.ru

<http://www.elf4m.ru>

Тел. (4912) 45-65-01; 45-33-31; 24-38-23

Тел./факс (4912) 24-38-26

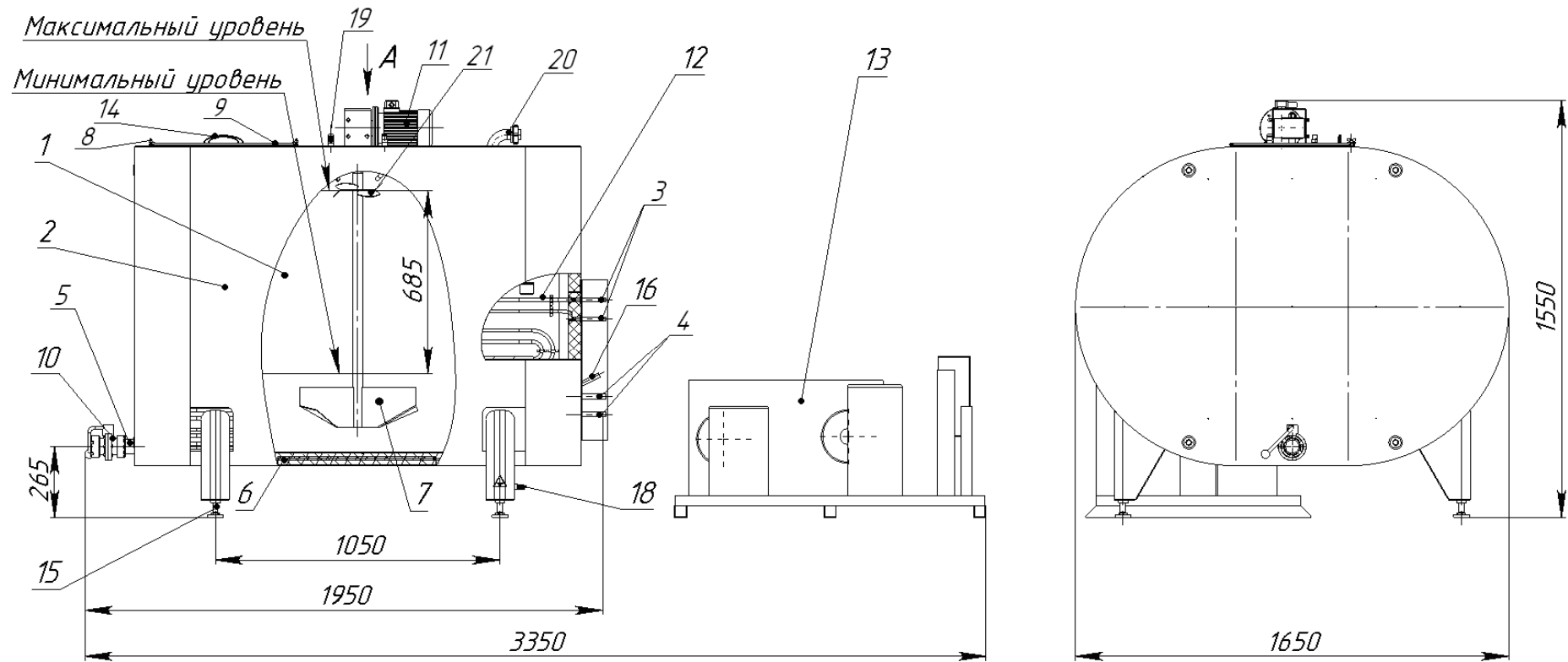

- | | | |
|-------------------------------|---|---------------------|
| 1. Внутренний резервуар | 10. Затвор дисковый | 16. Стакан |
| 2, 3, 4, 5. Обшивка | 11. Мотор-редуктор | 17. Плита |
| 6. Материал теплоизоляционный | 12. Испаритель | 18. Болт заземления |
| 7. Мешалка | 13. Агрегат компрессорно-конденсаторный | 19. Форсунка |
| 8. Фиксатор | 14. Ручка | 20. Патрубок |
| 9. Крышка люка | 15. Опора винтовая | 21. Пеногаситель |

Рисунок 1. Ванна охлаждения (закрытого исполнения) ИПКС-024-2000-3; ИПКС-024-2000-3(Н)



Рисунок 1 (продолжение). Ванна охлаждения (закрытого исполнения) ИПКС-024-2000-3; ИПКС-024-2000-3(Н)



Вариант А

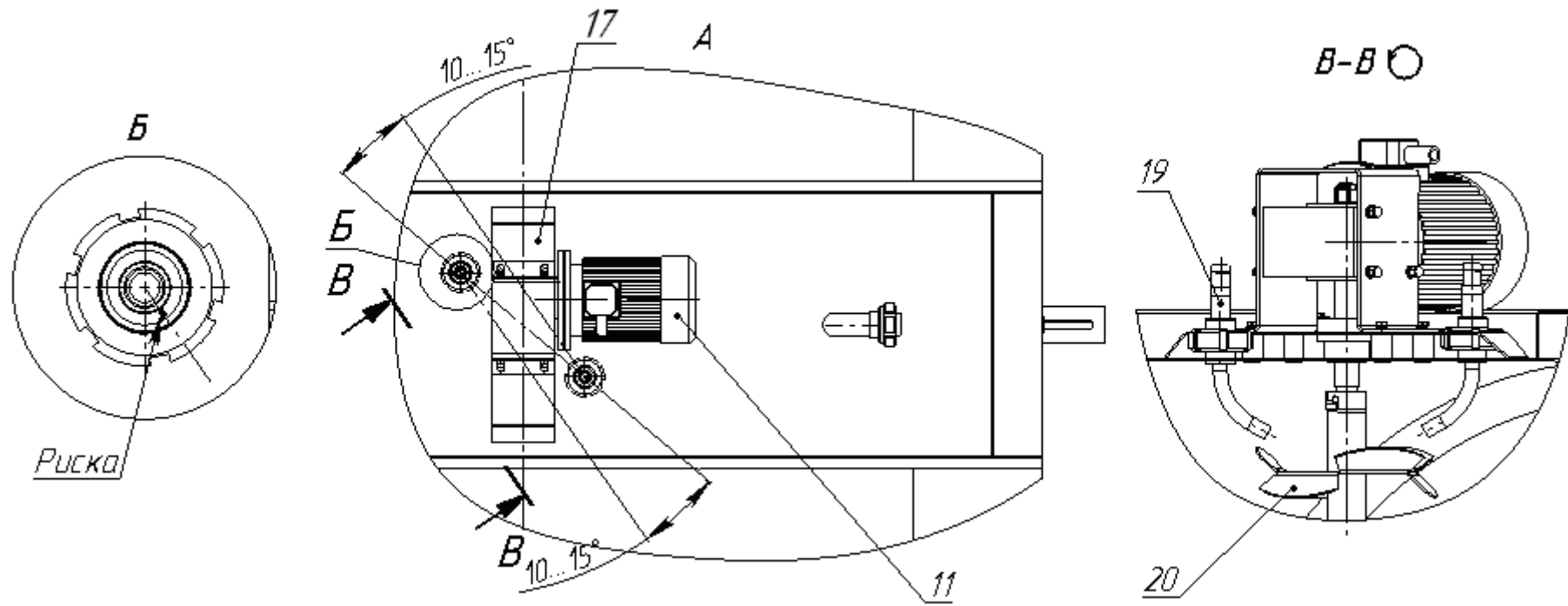
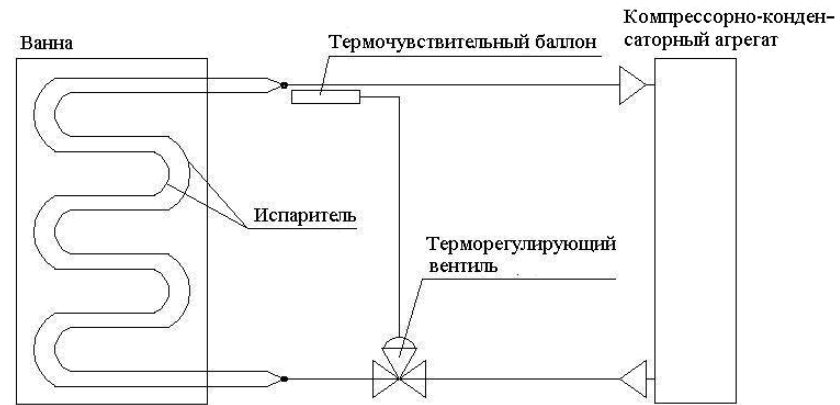
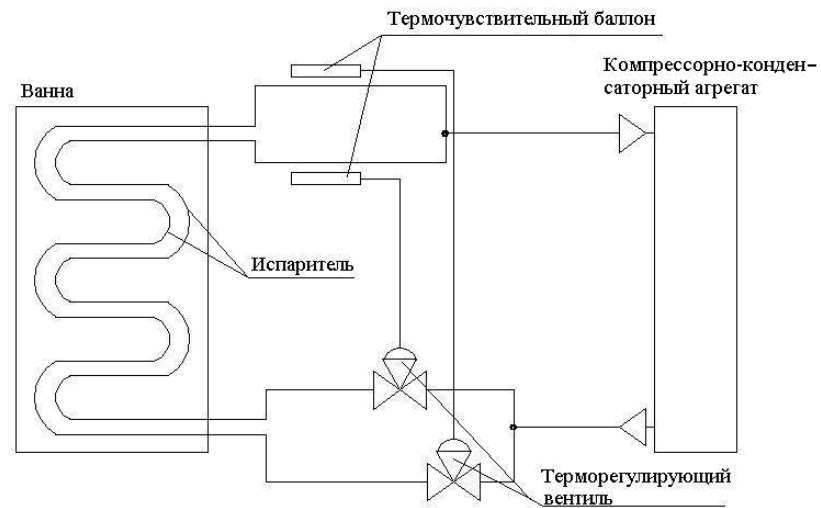

Вариант Б

Рисунок 3. Ванна охлаждения (закрытого исполнения) ИПКС-024-2000-3, ИПКС-024-2000-3(Н).
ИПКС024.00.00.000С3.
Схема подключения испарителей.



Рисунок 4. Ванна охлаждения (закрытого исполнения) ИПКС-024-2000-3, ИПКС-024-2000-3(Н).
Схема строповки.



ЕВРАЗИЙСКИЙ ЭКОНОМИЧЕСКИЙ СОЮЗ ДЕКЛАРАЦИЯ О СООТВЕТСТВИИ

ЗАЯВИТЕЛЬ Общество с ограниченной ответственностью «Эльф 4М «Торговый Дом»

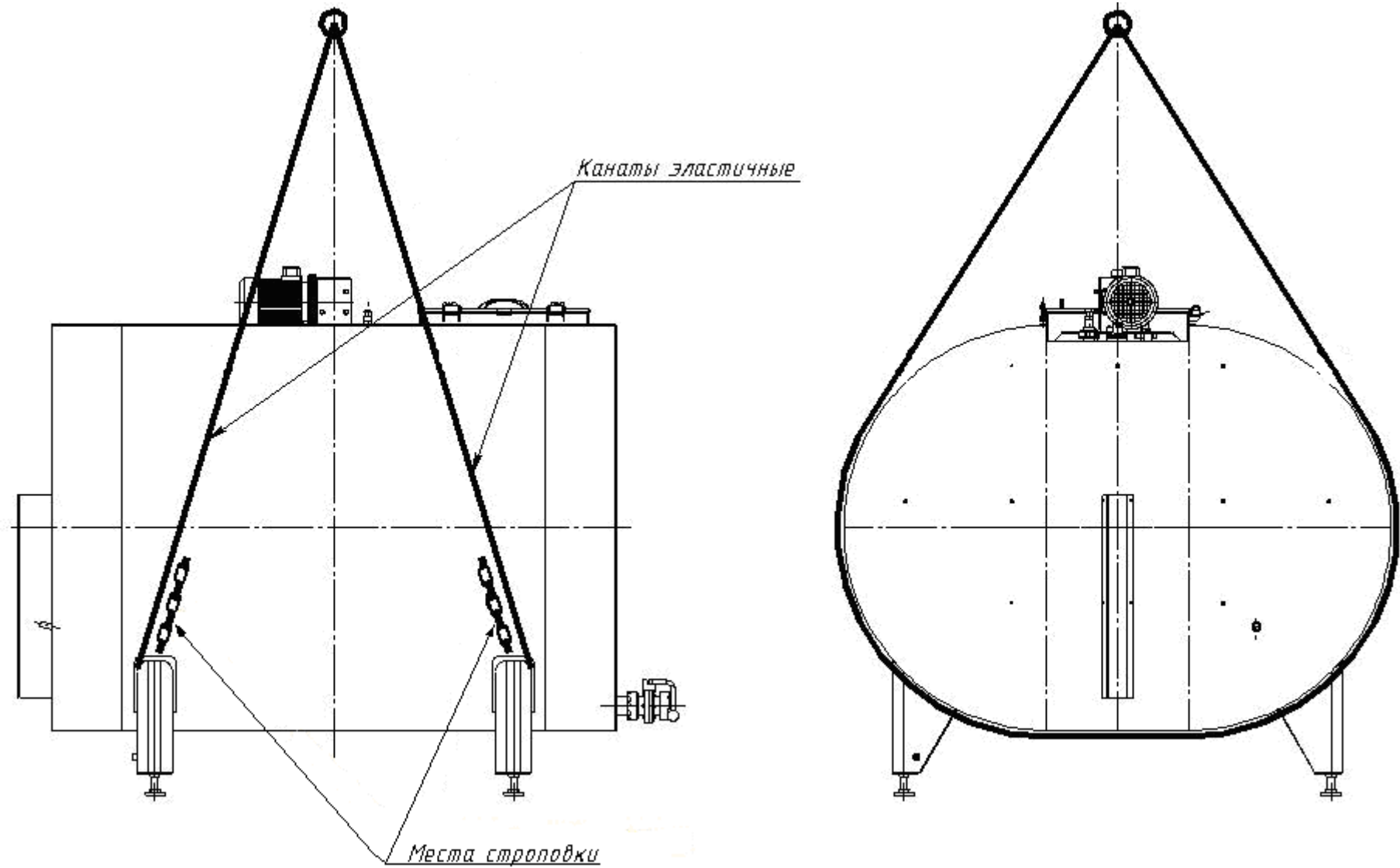
(полное наименование изготовителя (уполномоченного представителя), поставщика, продавца или фамилия, имя отчество индивидуального предпринимателя)

Адрес места нахождения/адрес места осуществления деятельности: Россия, 390023, Рязанская область, город Рязань, проезд Яблочкова, дом 6, строение 4

ОГРН 1126234010825

(сведения о государственной регистрации юридического лица или индивидуального предпринимателя)

Номер телефона: +7 (4912) 45-65-01, 45-33-31

Адрес электронной почты: elf@elf4m.ru

в лице Директора Федосейкина Александра Александровича

(должность, фамилия, имя, отчество руководителя организации)

заявляет, что

**оборудование технологическое для пищевой, мясомолочной и рыбной промышленности:
ванны охлаждения типа ИПКС-024**

(полное наименование продукции, тип, марка, модель и др.)

изготавливаемые Обществом с ограниченной ответственностью «Эльф 4М «Торговый Дом»

(полное наименование изготовителя)

Адрес места нахождения/адрес места осуществления деятельности: Россия, 390023, Рязанская область, город Рязань, проезд Яблочкова, дом 6, строение 4

в соответствии с техническими условиями ТУ 2893-024-12176649-2013 «Ванна охлаждения ИПКС-024»

(обозначение технических регламентов, нормативных правовых актов и (или) взаимосвязанных стандартов, в соответствии с которыми, изготовлена продукция)

Код ТН ВЭД ЕАЭС 8434 20 000 0

Серийный выпуск

соответствуют требованиям технического регламента Таможенного союза «О безопасности машин и оборудования» ТР ТС 010/2011 и технического регламента Таможенного союза «О безопасности низковольтного оборудования» ТР ТС 004/2011

Декларация о соответствии принята на основании:

1. Протокола испытаний № 053-10/2018 от 24.10.2018, испытательная лаборатория Общества с ограниченной ответственностью «Эльф 4М «Торговый Дом», Россия, 390023, Рязанская область, город Рязань, проезд Яблочкова, дом 6, строение 4
2. Обоснования безопасности ИПКС-2893-006-12176649-2018ОБ «Ванны»
3. Паспорта/Руководства по эксплуатации ИПКС-024 ПС «Ванна охлаждения ИПКС-024»
4. Технические условия ТУ 2893-024-12176649-2013 «Ванна охлаждения ИПКС-024»
5. Сертификатов качества на материалы, сертификата соответствия и декларации о соответствии на комплектующие

Схема декларирования 1д

Дополнительная информация. ГОСТ 12.2.124-2013 «Оборудование продовольственное. Общие требования безопасности», ГОСТ 26582-85 «Машины и оборудование продовольственные. Общие технические условия», ГОСТ 12.2.007.0-75 «Изделия электротехнические. Общие требования безопасности», ГОСТ Р МЭК 60204-1-2007 «Безопасность машин. Электрооборудование машин и механизмов. Часть 1. Общие требования»
Условия хранения – в складских помещениях при температуре от + 10 °С до + 35 °С и относительной влажности воздуха от 45 % до 80 %. Срок хранения оборудования до переконсервации 18 месяцев.
Срок службы – не менее 6 лет.

Декларация о соответствии действительна с даты регистрации по 28.01.2024 включительно

(подпись)



Федосейкин Александр Александрович
(Ф.И.О. заявителя)

Регистрационный номер декларации о соответствии: **EAЭС № RU-D-RU.MH06.B.00041/19**

Дата регистрации декларации о соответствии: **05.02.2019**